

比例 1 : 5

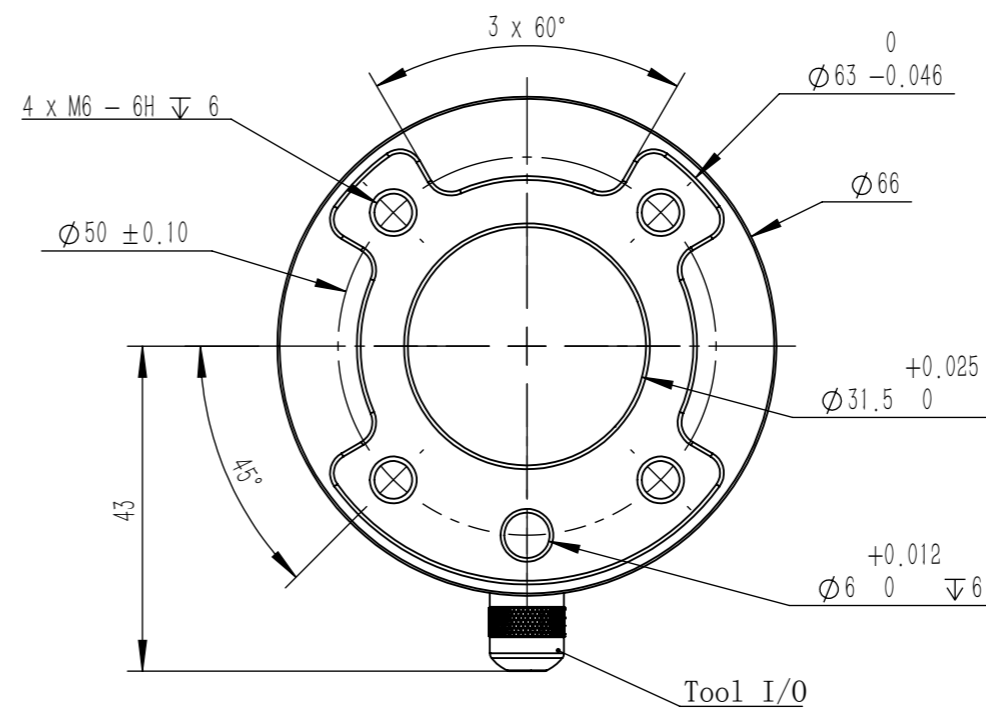

工具法兰
比例 1 : 1

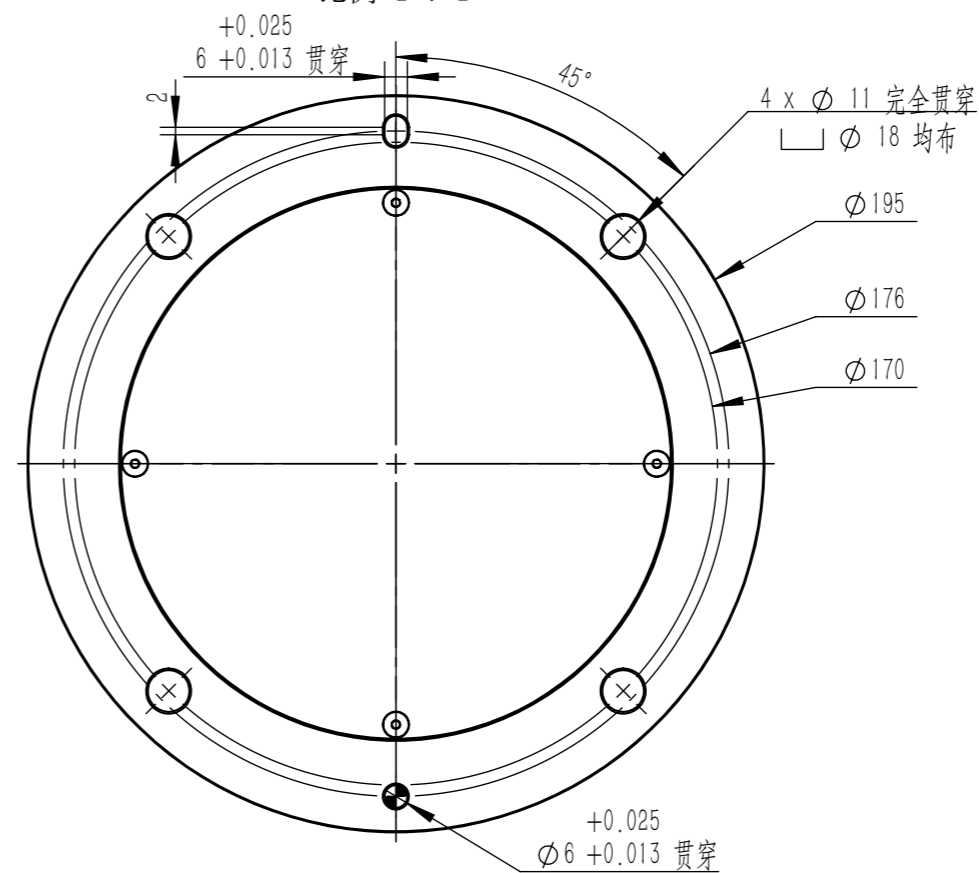

底座
比例 1 : 2

技术说明

1. 臂展: 734.3mm;
2. 额定负载: 3kg;
3. 自重: 18kg;
4. 抱闸类型: 24/12VDC电磁摩擦式;
5. 中间过线通孔最大尺寸: $\phi 6.5$ mm。

未注公差				techservo		电话: 0755-26712201 传真: 0755-26712958	
普通公差		角度公差				图名: TB7-R3-RevB1	
尺寸范围(单位: mm)	公差	夹角短边的长度范围(单位: mm)	公差	签字	日期	图号: 7270301-000000-001	
X≤6	±0.1	X≤10	±1°	设计		第一角法 图幅 质量 比例	
6<X≤30	±0.2	10<X≤50	±30'	制图	陈天华	2020/12/31	A3
30<X≤120	±0.3	50<X≤120	±20'	审核			共 1 张 第 1 张
120<X≤400	±0.5	120<X≤400	±10'				